

REFERENZEN

Energiegewinnung aus Abwasser

Auftraggeber

MA 30, Wien Kanal, Wien

Objekt

Abwasserwärmenutzung
Kläranlage Blumental, Wien

Kosten

Wärmetauscher betriebsbereit eingebaut
ohne Wärmepumpe EUR 96'000

Zeitlicher Ablauf

Vertrag	Winter 04/05
Lieferung und Montage	Frühling 2005
Inbetriebnahme	Herbst 05



KURZBESCHREIB | KENNZAHLEN

- Abwasseranfall Ca.300 l/s Beheizung und Kühlung von Büros.
- Wärmetauscherlänge 30 m Kapitalrückflusszeit für Mehrinvestitionen 4 Jahre.
- Leistung Wärmetauscher 235 kW
- Leistung Wärmepumpe 293 kW

BESONDERHEITEN

- Erste Anlage in Österreich
- CO₂-Reduktion 260 t / a

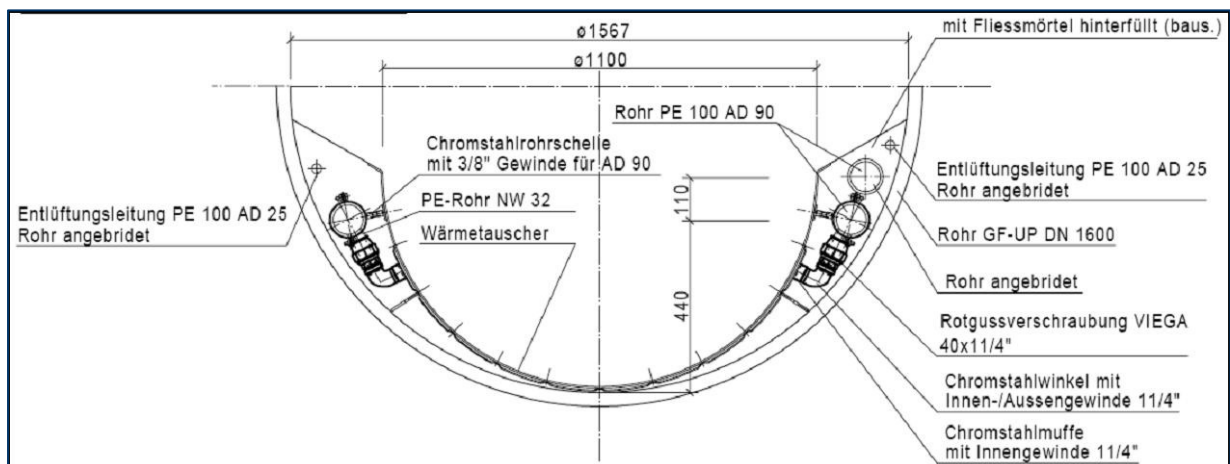

UNSERE LEISTUNGEN

- Projektierung der Wärmetauscher
- Submission und Vergabe Wärmetauscher
- Koordination und Bauleitung Wärmetauscher
- Inbetriebsetzung
- Qualitätssicherung